

H15
FORM NO. 769-01569E

T O M I D Ó[®]
K F T

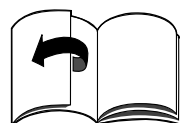

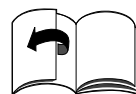
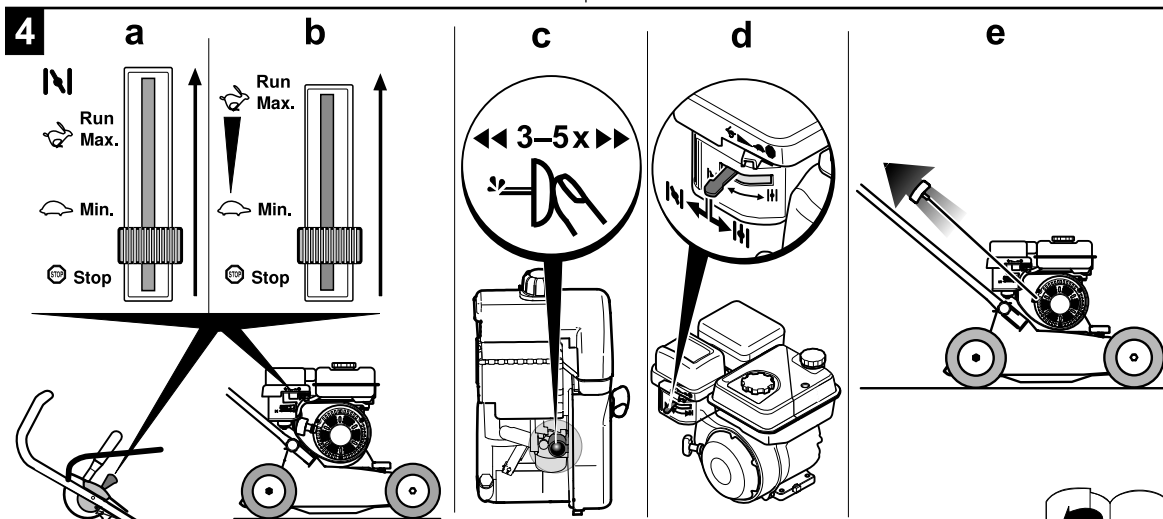
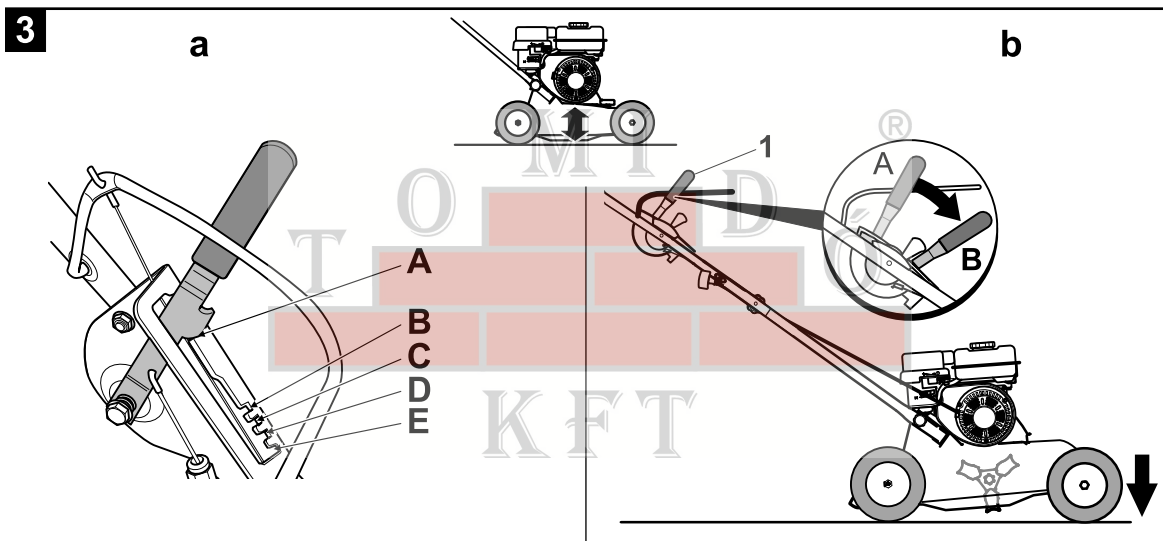
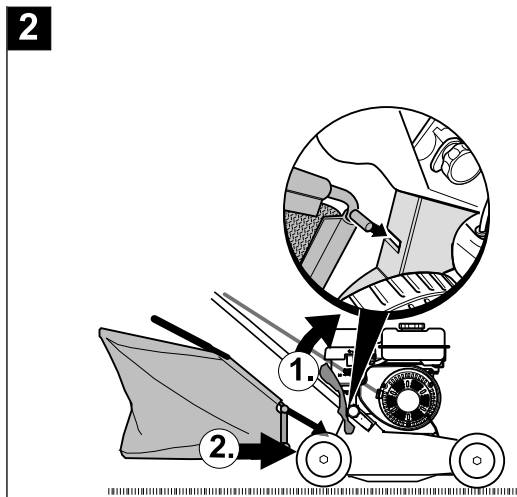
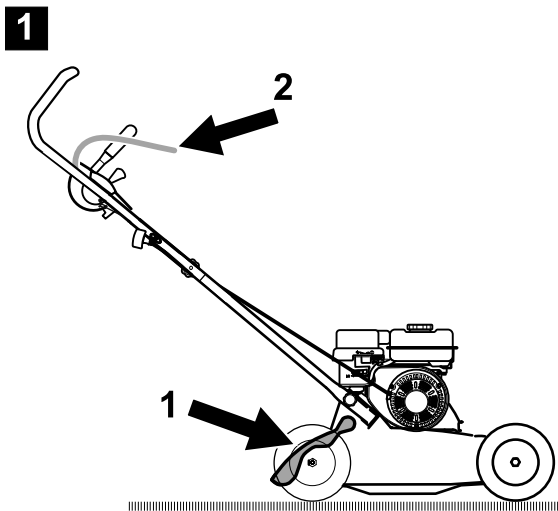

5

a

b

c

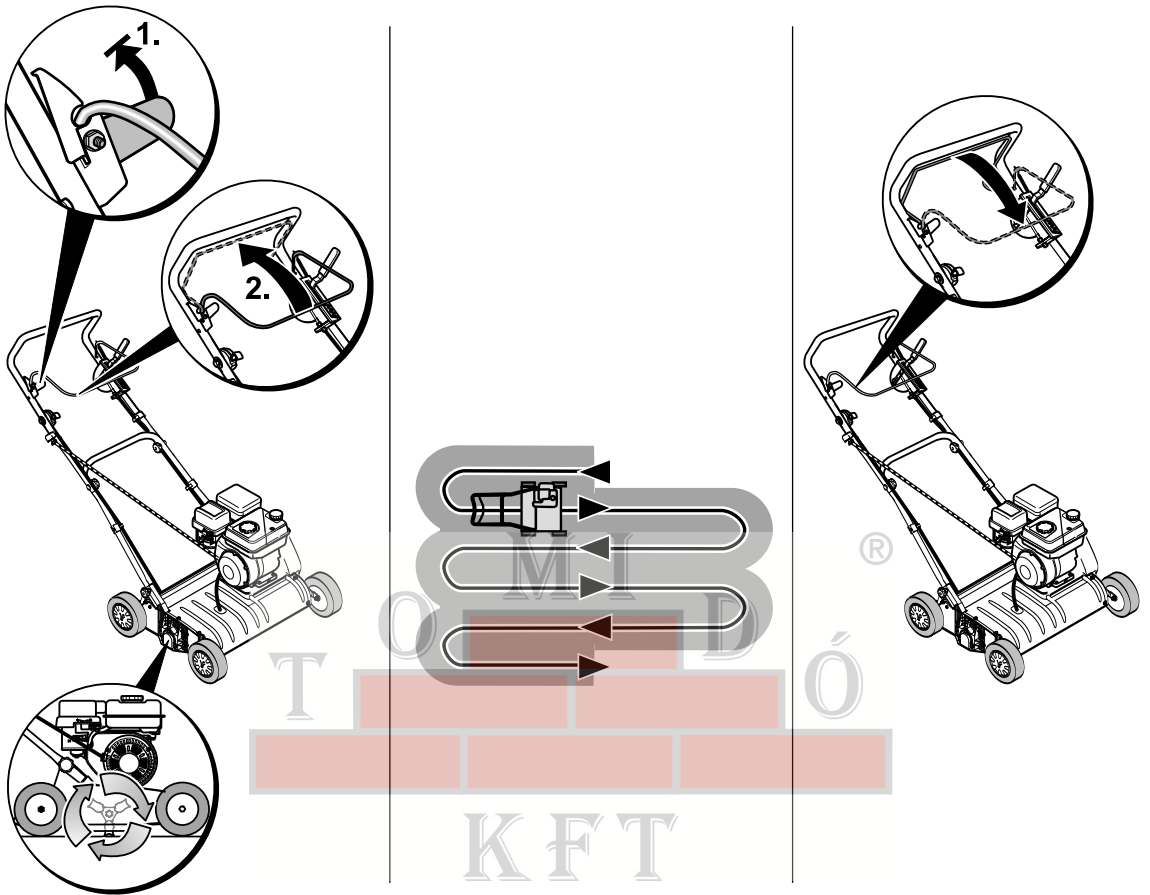

6

a

b

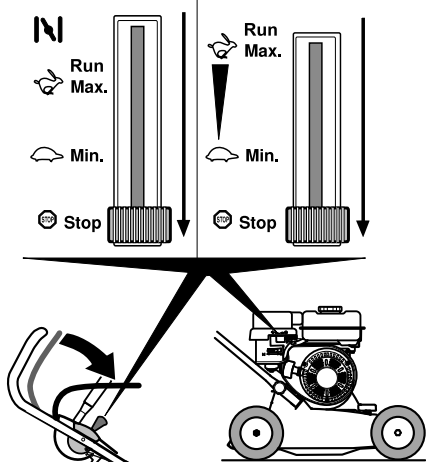

7

a

b

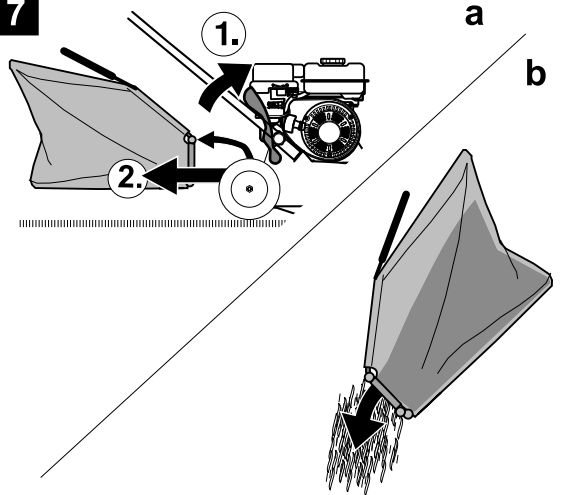

8

a

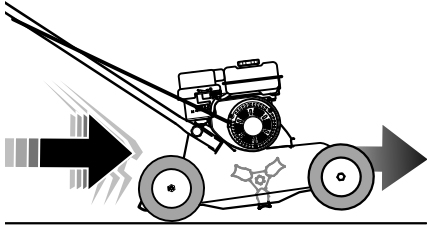



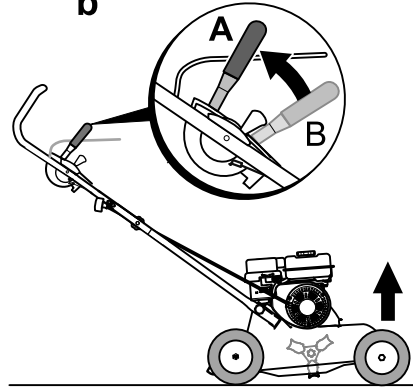

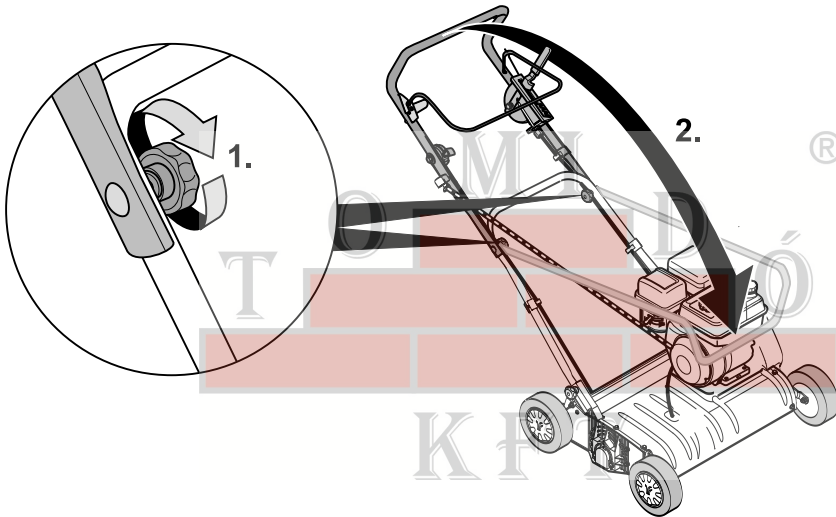

b



9





Magyar (Eredeti üzemeltetési útmutató)	→	 4
Česky (Originální návod k obsluze)	→	 11
Slovensky (Originálny návod na obsluhu)	→	 17
Românește (Instrucțiuni de funcționare originale)	→	 24
Slovensko (Izvirno navodilo za obratovanje)	→	 31
Hrvatski (Originalna uputa za rad)	→	 38
Srpski (Originalno uputstvo za rad)	→	 45
Bosanski (Originalna uputa za rad)	→	 52
Македонски (Оригинално упатство за користење)	→	 59
Български (Оригинално упътване за експлоатация)	→	 67
Русский (Оригинальная инструкция по эксплуатации)	→	 76
Eesti (Originaalkasutusjuhend)	→	 86
Lietuviškai (Originali naudojimo instrukcija)	→	 93
Latviešu valodā (Lietošanas pamācības oriģināls)	→	 100



	→	 108
--	---	---

Tartalom

A biztonság érdekében	4
Szerelés	5
Funkció	5
A készülék kezelése	5
Tippek gyepszellőztetéshez	7
Szállítás	8
Tisztítás/karbantartás	8
Üzemen kívül helyezés hosszabb időre	8
Garancia	9
Információk a motorhoz	9
Hibák felismerése és elhárítása	9

Típus tábla adatai

Ezek az adatok nagyon fontosak a későbbi azonosítás szempontjából pótalkatrészek rendelésénél és az ügyfélszolgálatnál. A típus táblát a motor közelében találja. A gépe típus tábláján található összes adatot írja be az alábbi mezőbe.

Ezeket és a berendezés további adatait az elkülönített CE típusmegfeleléségi nyilatkozatban találja, amely ennek a kezelési utasításnak a része.

Képi ábrázolás

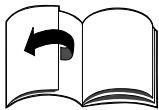

Hajtsa ki a kezelői útmutató elején található, ábrákat tartalmazó oldalt. A grafikai ábrázolás részleteiben eltérhet a tulajdonában lévő géptől.

A biztonság érdekében

A gép helyes használata

Ez a gép a következő felhasználásokra alkalmas

- az ebben a kezelési útmutatóban megadott leírásnak és biztonsági tudnivalóknak megfelelő használatra,
- kerti gyepszellőztetőnek házi kertekben és szabadidőparkokban.

Minden más használat nem rendeltetésszerűnek minősül. A nem rendeltetésszerű használat a garancia elvesztését, és mindennemű gyártói felelősségvállalás kizárását vonja maga után. A felhasználó felel minden kárért melyet harmadik személynek vagy azok tulajdonán okoz.

A gépen történő változtatásokból eredő károkért vagy balesetekért a gyártó semmilyen felelősséget nem vállal.

Biztonsági- és kezelési útmutató

A gép felhasználójaként figyelmesen olvassa el ezt a kezelési útmutatót a gép első üzemeltetése előtt. Ezek alapján cselekedjen és őrizze meg a későbbi felhasználás céljából. Soha ne engedje meg, hogy gyerekek, vagy olyan más személyek használják a gépet, akik ezt a kezelési útmutatót nem olvasták el.

Tulajdonosváltáskor adja tovább a géppel együtt a kezelői útmutatót.

Általános biztonsági tudnivalók

Ebben a részben általános biztonsági tudnivalókat talál. A leírásban az adott részhez megtalálja a figyelmeztető jeleket, amelyek a gép egyes alkatrészeire, funkciókra vagy tevékenységekre vonatkoznak.

A géppel végzett munka előtt

A gépet használó személyek nem állhatnak kábító hatású szer, mint pl.: alkohol, drogok és gyógyszerek hatása alatt.

16 év alatti személyek nem üzemeltethetik a gépet – a helyi szabályozások rögzítik a felhasználói korhatárt.

Ez a készülék nem alkalmas arra, hogy korlátozott fizikai és érzékszervi vagy szellemi képességekkel, hiányos tapasztalatokkal és vagy ismeretekkel rendelkező személyek (beleértve a gyermekeket is) működtessék, kivéve, ha egy biztonságukért felelős személy felügyelete alatt állnak, vagy betartják a tőle kapott, a készülék használatával kapcsolatos utasításokat. A gyermekeket felügyelet alatt kell tartani, hogy ne játszhassanak a készülékkel.

A munka megkezdése előtt ismerje meg az összes berendezést és kezelőelemet valamint azok funkcióit. Az üzemanyagot csak üzemanyag tárolásra engedélyezett tartályban tárolja, távol bármilyen hőforrástól (pl.: kályha vagy melegvízes hőtároló). Csak szabadban tankolja a gépet.

Soha ne tankolja a gépet járó vagy forró motor esetén.

Cserélje ki a sérült kipufogót üzemanyag tartályt vagy tanksapkát. Használat előtt ellenőrizze, hogy:

- a fűfelfogó működik-e és a kidobónyílás megfelelően záródik-e. Sérült, elkopott vagy hiányzó alkatrészeket azonnal cserélje ki.
- a vágószerszám, rögzítőcsapok és az egész vágóegység sérült vagy elhasználódott-e. Az elhasznált vagy sérült alkatrészeket egy szakszervizben cseréltesse ki, hogy elkerülje a kiegyensúlyozatlanságot.

A pótalkatrészeknek és tartozékoknak meg kell felelniük a gyártó által előírt követelményeknek. Ezért használjon eredeti vagy a gyártó által jóváhagyott pótalkatrészeket és tartozékokat.

A javításokat kizárólag szakműhelyben végeztesse.

A gépen végzett munka közben

A gépen vagy a géppel végzett munka során viseljen megfelelő munkaruhát, mint például:

- munkavédelmi cipő,
- hosszú nadrág,
- testhez álló ruházat,
- zajvédő,
- védőszemüveg.

Az összes biztonsági berendezést mindig fel kell legyen szerelve a gépre és kifogástalan állapotban kell legyen.

Ne alakítsa át a biztonsági berendezéseket.

A berendezést csak a gyártó által kiszállított és előírt műszaki állapotban üzemeltesse.

Tilos megváltoztatni a gyári motorbeállításokat.

Kerülje a nyílt láng használatát, a szikraképződést és ne dohányozzon.

Minden, a gépen végzett munka előtt

A sérülések elkerülése érdekében minden munkavégzés előtt (pl.: karbantartás- és beállítási munkák) és szállításkor (pl.: emelés vagy mozgatás) tegye a következőket

- állítsa le a motort,
- várja meg, amíg minden mozgó alkatrész teljesen leáll; a motornak le kell hűlnie,
- húzza le a motor gyújtógyertyáinak vezetékét, hogy megakadályozza a motor véletlen elindítását,
- továbbá vegye figyelembe a motor kezelési útmutatójának biztonsági tudnivalóit.

A géppel végzett munka után

A gépet soha ne hagyja el úgy, hogy nem állítja le a motort.

Biztonsági berendezések

1. ábra

Veszély

Soha ne használja a gépet sérült vagy nem felszerelt biztonsági berendezéssel.

Kidobónyílás fedél (1)

A kidobónyílás fedél védi Önt a vágókésektől vagy a kirepülő tárgyaktól. A gépet csak felszerelt kidobónyílás fedéllel lehet üzemeltetni.

Kapcsoló kengyel (2)

A kapcsoló kengyel az Ön biztonságát szolgálja, hogy vész esetén azonnal megállíthassa a vágókést.

Nem szabad a funkcióját áthidalni.

Szimbólumok a gépen

A gépen különböző matricákat talál szimbólumokkal. A szimbólumok magyarázata:

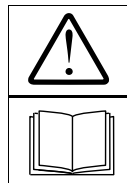

Figyelem! Üzembe helyezés előtt olvassa el a használati utasítást!



Távolítson el mindenkit a veszélyes területről!

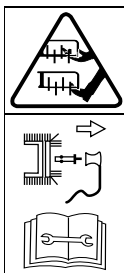

A vágószerszámokon végzett munka előtt húzza le a gyújtógyertya csatlakozót! Tartsa távol a lábát és ujjait a vágószerszámoktól! A gép beállítása, tisztítása vagy ellenőrzése előtt kapcsolja ki a gépet és húzza le a gyújtógyertya csatlakozót.

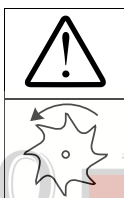

Figyelem! Veszély!
Körbeforgó vágószerszám!



Figyelem! Veszély!
A szerszám tovább forog!



Viseljen zaj- és szemvédő eszközt!

A gépen tartsa mindig olvasható állapotban ezeket a szimbólumokat.

Szimbólumok ebben az útmutatóban

Ebben az útmutatóban a olyan szimbólumokat használjuk, amelyek veszélyekre utalnak vagy fontos utasításokat jelölnek. A szimbólumok magyarázata:

Veszély

Azokra a veszélyekre hívja fel a figyelmet, amelyek a leírt tevékenységgel összefüggnek és ahol személyek veszélyeztetése áll fenn,

Figyelem

Azokra a veszélyekre hívja fel a figyelmet, amelyek a leírt tevékenységgel összefüggnek és anyagi károkat okozhatnak.

Megjegyzés

Fontos információkat és hasznos tippeket jelölnek.

Szerelés

A kezelési útmutató végén vagy mellékelt lapként a gép szerelése van ábrázolva.

Hulladékkezelési utasítás

A keletkező csomagolási hulladékokat, a régi gépet stb. a helyi előírásoknak megfelelően kell ártalmatlanítani.

Funkció

A gépet kézzel lehet a megművelendő területen vezetni. A vágószerszámot egy benzinmotor hajtja.

A vágószerszám körkörösén forog és levágja a moha, zuzmó és gaz által képzett filcréteget és a felszedett anyagot kihordja vagy a fűfelfogóba juttatja. A művelési mélység központilag állítható be egy magasságállító segítségével.

A készülék kezelése

Vegye figyelembe a motor kézikönyvének utasításait!

Veszély

Baleset

– Személyek, különösen gyerekek vagy állatok gyepszellőztetéskor nem tartózkodhatnak a gép közelében. A kirepülő kövek vagy tárgyak sérülésveszélyesek.

Felborulás

– A géppel csak lépésben menjen.
– Ha meredek területen végez gyepszellőztetést, a gép felborulhat és Ön megsérülhet. A gépet csak lejtő harántirányába vezesse, soha ne fel és le. Ne végezzen gyepszellőztetést 20%-nál nagyobb lejtésű területeken.

- Legyen különösen óvatos, ha menetirányt vált és ügyeljen arra, hogy mindig stabilan álljon.
- Legyen különösen óvatos, ha a gépet hátrafelé húzza.
- A gyepszellőztetés során fennáll a sérülés veszélye a határterületeken. A gyepszellőztetés veszélyes a szegélyek, sövények környékén vagy meredek területeken. A gyepszellőztetés során tartson biztonságos távolságot.
- Nedves fűvön történő gyepszellőztetéskor a lecsökkent tapadási viszonyok miatt a gép megcsúszhat és Ön eleshet. Csak akkor végezzen gyepszellőztetést, ha a fű száraz.
- A géppel csak nappal vagy megfelelő világítás mellett dolgozzon.

Sérülés

- A vezető nyelek által megadott biztonsági távolságot mindig tartsa be a forgó szerszámhoz képest.
- Soha ne tegye a kezét, lábát forgó tárgyak fölé vagy alá.
- A gép indításakor soha ne álljon a kidobónyílás elé.
- Állítsa le a motort és várja meg amíg a vágószerszám megáll:
 - mielőtt megbillenti a gépet,
 - ha a gépet nem füves talajon szállítja.
- Húzza le a motor gyújtógyertyáinak vezetőkéjét, hogy megakadályozza a motor véletlen elindítását:
 - mielőtt a blokkolást vagy a kidobónyílás eltömődöttségét megszünteti;
 - mielőtt ellenőrizné, tisztítaná vagy a gyepszellőztetőt vagy a gépen dolgozna;
 - ha egy tárgyat eltávolít.
- Ellenőrizze, hogy a gép megsérült-e, és sérülések esetén keresse fel a szakszervizt.
- ha a gép elkezd szokatlanul erősen rezegni. Azonnal ellenőrizze a gépet.
- Soha ne emelje fel vagy vigye a gépet, ha a motor jár.
- A fűfelfogó levételekor Ön vagy mások megsérülhetnek a kirepített növények vagy tárgyak miatt.

Soha ne üritse a fűfelfogó járó motor mellett. Kapcsolja ki a gépet.

- Ellenőrizze a területet, ahol a gépet használni fogja és távolítsa el minden tárgyat, amely felszedhető vagy elröppíthető.
- Ha a vágószerszám eltalál egy idegen testet (pl.: kő) vagy szokatlanul rezegni kezd azonnal állítsa le a motort és húzza le a gyújtógyertya csatlakozót. Az üzembe helyezés előtt ellenőriztesse a gépet szakmúhelyben sérülések tekintetében.
- A gépet soha ne indítsa el akkor, ha az első kerekek művelési pozícióban vannak. Ilyenkor a vágószerszám érinti a talajt és a gép mozgásba jöhet.

Fulladás

- Fulladásveszély a szénmonoxid miatt. A belsőégésű motort csak a szabadban járassa.

Robbanás és égésveszély

- A benzingőz robbanásveszélyes, és a benzin igen gyúlékony.
- Az üzemanyagot a motor indítása előtt töltsé be. Tartsa az üzemanyagtartályt járó vagy meleg motor esetén zárva.
- Üzemanyagot csak leállított és kihűlt motor esetén töltsé után. Kerülje a nyílt láng használatát, a szikraképződést és ne dohányozzon. Csak szabadban tankolja a gépet.
- Ne indítsa el a motort, ha az üzemanyag kiömlött. Távolítsa el a gépet az üzemanyaggal szennyezett felülettől, majd várjon addig, amíg az üzemanyagpára elpárolgott.
- Az égésveszély elkerülése érdekében tartsa fű- vagy kilépő olajtól mentesen a következő alkatrészeket:
 - motor,
 - kipufogó,
 - benzintartály.

Figyelem

A gép károsodása

- Kövek, a földön lévő gallyak vagy hasonló tárgyak a gép sérüléséhez vagy funkcióvesztéséhez

vezethetnek. Távolítsa el az összes használat előtt az alkalmazási területen lévő merev tárgyakat.

- Csak kifogástalan állapotú gépet helyezzen üzembe. Minden vezetés előtt végezzen szemrevételezést. Különös gondossággal ellenőrizze a biztonsági berendezéseket, kezelőelemeket és a csavarkötések sérüléseit és helyzetüket. A sérült alkatrészeket cserélje ki a használat előtt.

Üzemeltetési időpont

Vegye figyelembe a nemzeti/kommunális előírásokat az üzemeltetési időpont szempontjából (adott esetben érdeklődjön az ezért felelős hivatalban).

Helyzetmegadás

A gépen történő iránymegadás (pl.: bal, jobb) a gép munkairányát használjuk fő iránynak.

1. Gép előkészítése

Figyelem

A gépet szállítási okok miatt motorolaj nélkül szállítjuk.

- Ezért az első üzembe helyezés előtt töltsé fel motorolajjal a gépet, lásd motor kézikönyvét.
- Ólommentes benzint tankoljon (lásd a motor kézikönyvében).
- Soha ne töltsé túl az üzemanyag tartályt, hanem maximum a betöltőcsonc alsó szélé alatt 2 cm-ig töltsé.
- Ezután zárja le a tartályt.

2. Fűfelfogó felszerelése

(modellenként opcionális)

2. ábra

- Emelje fel a kidobónyílás fedelét és akassza be a fűfelfogót.

3. A motor indítása

Vegye figyelembe a motor kézikönyvének utasításait!

Veszély

Tartsa távol a lábát és kezét a vágószerszámtól.

Figyelem

Mielőtt a motort elindítaná, kapcsolja ki az összes vágószerszámot és hajtást. Ne billentse a gépet indításkor.

- Állítsa a gépet sík talajra lehetőleg rövid vagy kevés fű fölé.

Beállítások végrehajtása

4. ábra

Útmutató a gázkarhoz

Kivitteltől függően a gázkar a gép vezető nyelén vagy a motoron található (4. ábra).

- Nyissa ki a benzincsapot (ha rendelkezésre áll – lásd motor kézikönyvét).

Megjegyzések a motorral kapcsolatban

- Vegye figyelembe a motor kézikönyvében található információkat.
- Meleg motor esetén is szükség lehet a szivató (Choke) ill. az előadagoló gomb megnyomására.

Indítás hideg motorral

- Állítsa a gázkart \backslash (szivatóval felszerelt gép esetén) – 4a ábra

vagy

- állítsa a gázkart \curvearrowright /Max/Run állásba és nyomja meg 3–5x erősen a motoron lévő membránt (szivatónélküli gép esetén) – 4b/c ábra

vagy

- állítsa a gázkart \curvearrowright /Max/Run állásba és a szivatókart állítsa (a motoron) "Choke"/ \backslash állásba – 4b/d ábra.

Indítás meleg motorral

- Állítsa a gázkart \curvearrowright /Max/Run állásba.

A motor indítása

- Állítsa a magasságbeállító kart szállítási állásba (A) – 3a ábra.
- Álljon a gép mögé.
- Húzza meg lassan a berántó fogantyút, amíg az ellenállás nem érezhető, majd húzza meg gyorsan és erősen. A berántó fogantyút ne engedje vissza túl gyorsan, hanem lassan vezesse vissza – 4e ábra.

Motorindítás utáni beállítások

- Állítsa vissza a szivatókart a motoron (kivitteltől függően) \curvearrowright /Max/Run/ \uparrow állásba.
- Állítsa a gázkart a kívánt motorfordulatszámra.

Megjegyzés

A gyepszellőztetéshez állítsa a gázkart mindig teljes gázra \curvearrowright /Max/Run.

A motor kezeléséhez további információkat a motor kézikönyvében talál.

4. Motor megállítása

6. ábra

- Engedje el a kapcsolókart, a vágószerszám megállításához.
- Állítsa a gázkart STOP /Stop állásba.

5. Gyepszellőztetés

5. ábra

- Indítsa el a motort a leírtak szerint.
- Húzza meg a kapcsolókengyelt (5a ábra):
 - Húzza meg és tartsa a reteszelőkart.
 - Húzza meg és tartsa a kapcsolókengyelt.
 - Engedje el a reteszelőkart.

- Állítsa a magasságbeállító kart szállítási állásból (A) a művelési mélységet beállító helyzetbe (B, első bekattanás) – 3. ábra.

Megjegyzések a művelési mélységhez

- Az optimális művelési mélység akkor van beállítva, ha a vágószerszám kése 2–3 mm mélyen a talajba érnek. A túl mély művelési mélység a gép túlterheléséhez vezethet, amely károkat okozhat. Ezért ügyeljen a művelési mélység helyes beállítására.
- A kés elhasználódása miatt szükséges a művelési mélység ismételt beállítása. A "C, D, E" beállítások csak a kés elhasználódása után szükségesek. Az elhasználódás mértékétől függően állítsa fokozatosan egyre mélyebbre, kezdve a C fokozatnál – 3. ábra.

- A gépet párhuzamos sávokban vezesse (5b ábra).
- Engedje el a kapcsolókart, a vágószerszám megállításához (5c ábra). A vágószerszám rövid időn alatt megáll.

6. Fűgyűjtő levétele és kiürítése

(modellenként opcionális)

7. ábra

- Állítsa meg a motort és várja meg, amíg a motor leáll.
- Emelje fel a kidobónyílás fedelét és akassza ki a fűfelfogót.
- Ürítse ki a tartalmát.

7. Munka fűfelfogó nélkül

Ha leveszi a fűfelfogót, a kidobónyílás fedél lecsapódik. Ha fűfelfogó nélkül dolgozik a munka során keletkező anyag alul távozik.

8. Munka után

- Állítsa le a motort.
- Várja meg, amíg minden mozgó alkatrész teljesen leáll és a motor lehűl.
- Állítsa a magasságbeállító kart szállítási állásba (A).
- Zárja el a benzincsapot (ha rendelkezésre áll – lásd motor kézikönyvét).
- Húzza le a gyűjtőgyertya csatlakozót a motoron.
- Ürítse ki a fűgyűjtőt.

Megjegyzés

A gépet zárt helyen tárolja, tárolás előtt várja meg, míg a motor lehűl.

Tippek gyepszellőztetéshez

Ahhoz, hogy a fű gyökerének környéke tavasszal erősebben legyen szellőztetve, és hogy az új fű könnyebben növekedjen, ebben az időben fontos, hogy a fűvet gyakrabban szellőztesse mint nyáron. A fű szellőztetése

- tavasszal gyakrabban,
- nyáron igény szerint,
- azon füves területeken, amelyek gyakran vannak árnyékban nyáron is gyakrabban kell szellőztetni.

A gyepszellőztetést kb. 6 cm magas fűnél végezze. Ha a fű nagyobb mint ez az érték, akkor előtte le kell nyírni a fűvet.

A megművelt területet locsolja és trágyázza meg, így a fű gyorsabban tud nőni.

Szállítás

Figyelem

A vágószerszám és a gép sérülhet, ha a gépet leállított motor esetén, pl.: szilárd talajon mozgatja. Kerülje el, hogy a vágószerszám a talajjal érintkezzen. A gépet mindig billentett állapotban mozgassa és csak a hátsó kerekeken (8a ábra), ill. állítsa a magasságbeállító kart szállítási állásba (A), így a kések nem érik el a talajt (8b ábra). Soha ne emelje fel vagy vigye a gépet anélkül, hogy megvárná, amíg a motor leáll és le nem húzta a gyújtógyertya csatlakozót.

Rövid távon kézzel

- Állítsa le a motort.
- Mindig döntse hátra egy kissé a gépet, úgy, hogy az első kerekek ne érjenek le (8a ábra), ill. állítsa a magasságbeállító kart szállítási állásba, így a kések nem érik el a talajt (8b ábra).
- Tolja a gépet.

Közlekedési eszközzel

Figyelem

A kifolyó üzemanyag veszélyezteti a környezetet.

Ne szállítsa a berendezést megbillent helyzetben.

Ügyeljen arra, hogy a gép megfelelően legyen biztosítva a szállítás során a véletlen elcsúszás ellen.

9. ábra

- A könnyebb elhelyezéshez összecsuksukhatja a keretet.

Tisztítás/karbantartás

Veszély

A sérülések elkerülése érdekében a munka megkezdése előtt

- állítsa le a motort,
- várja meg, amíg minden mozgó alkatrész teljesen leáll; a motornak le kell hűlnie,
- húzza le a motor gyújtógyertyáinak vezetékét, hogy megakadályozza a motor véletlen elindítását.
- Vegye figyelembe a motor kézikönyvében található biztonsági előírásokat.

Figyelem

A gépet mindig úgy billentse, hogy a gyújtógyertya felfelé mutasson, így elkerülhető, hogy az üzemanyag vagy az olaj motorkárt okozzon.

Karbantartás

Veszély

A sérülések megelőzése érdekében minden munkát, mint például a vágókések cseréjét vagy élezését, csak szakműhelyben végeztesse el (speciális szerszámok szükségesek).

Figyelem

Vegye figyelembe a motor kézikönyvében található karbantartási előírásokat. A szezon végével ellenőriztesse és tartassa karban a gépet egy szakszervízben.

Figyelem

A kifolyó motorolaj veszélyezteti a környezetet.

Olajcsere esetén a fáradt olajat adja le egy olajgyűjtő helyen vagy egy ártalmatlanítással foglalkozó cégnél.

Az első 2–5 üzemóra után

- Cserélje le az olajat, lásd a mellékelt motor kézikönyvet.

Szezononként egyszer

- Cserélje le az olajat, lásd a mellékelt motor kézikönyvet.
- Kenje le a csuklópontokat és a pálcáruagót a kidobónyílás fedélnél.
- A szezon végével ellenőriztesse és tartassa karban a gépet egy szakszervízben.

Tisztítás

Figyelem

Minden üzemeltetés után tisztítsa le a gépet. Ha nem tisztítja le a gépet, az anyag és funkciókárosodást okoz. Ne használjon nagynyomású tisztítót.

Fűfelfogó tisztítása

A legegyszerűbb, ha közvetlen a munka után végzi el a tisztítási munkákat.

- Vegye le a fűfelfogót és őrítse ki.
- A fűfelfogó egy erősebb vízsugárral tisztítható (kerti locsolócső).
- A következő használat előtt hagyja alaposan megszáradni.

Gyepszellőztető tisztítása

Veszély

A vágószerszámon végzett munka során megsérülhet. A saját védelme érdekében viseljen védőkesztyűt.

Lehetőség szerint a gépet azonnal a munka után tisztítsa meg.

- A vágóteret és a kidobónyílás fedelét egy kefével, kézi seprűvel vagy ronggyal tisztítsa meg.
- Állítsa a gépet a kerekeire és távolítson el minden fűmaradékot és szennyeződést.

Üzemen kívül helyezés hosszabb időre

Veszély

Robbanás- és égésveszély.

Soha ne tárolja a gépet zárt helyen ha az üzemanyagtartályban benzin van, ahol az üzemanyaggőzök nyílt lánggal vagy szikrával érintkezhetnek.

Figyelem

Anyagkárok a berendezésen.

A gépet lehűlt motorral, csak tiszta és száraz teremben tárolja. Hosszabb tárolás esetén mindenképpen védje a gépet a rozsdá ellen, pl.: télen.

A szezon után vagy ha a gép egy hónapnál hosszabb ideig nem lesz használva:

- Engedje le az üzemanyagot egy arra alkalmas edénybe és a motor kézikönyvének megfelelően ápolja le a motort.

Figyelem

Az üzemanyagot csak szabadban engedje le.

- Tisztítsa meg a gépet és a fűfelfogót.
- A rozsdá elleni védelem érdekében kenje le olajos ronggyal (gyantamentes olajjal) vagy fújja le olajos spray-vel az összes fém alkatrészt.

Garancia

Minden országban érvényesek a társaságunk, ill. az importőr által kiadott garanciarendelkezések. A szavatosság keretein belül a hibákat térítésmentesen javítjuk az Ön berendezésén addig, amíg egy anyag vagy gyártási hiba az ok. Garanciális esetben kérjük forduljon az Ön kereskedőjéhez vagy a legközelebbi képviselőhöz.

Információk a motorhoz

A motor gyártója felel az összes motorral kapcsolatos problémáért, a motor teljesítményét, a motor teljesítménymérését, műszaki adatok szavatosságát és szervizt illetően. További információkat a motor gyártója által mellékelte üzemmentartói/kezelői kézikönyvben talál.

Hibák felismerése és elhárítása

Az Ön gépének működési hibái gyakran igen egyszerű okokra vezethetők vissza, amelyeket Önnek ismernie kell és részben el kell tudnia háritani. Kétséges esetben szívesen segít Önnek a szakszervizünk.

Probléma**Lehetséges ok(ok)****Hibaelhárítás**

Az indítót nem lehet meghúzni.

Hibás a motor.

Keresse fel a szakszervizt.

Motor nem indul.

A gázkar nem áll helyesen.

Állítsa a gázkart  / **CHOKE** (hideg motor esetén) állásba.

Állítsa a gázkart  / **Max/Run** vagy **START** (meleg motor esetén) állásba.

Nincs üzemanyag a tankban.

Töltse fel a tankot friss, tiszta üzemanyaggal.

Nincs visszadugva a gyújtógyertya csatlakozó.

Dugja vissza a gyújtógyertya csatlakozót.

Szennyezett vagy hibás a gyújtógyertya, rossz a gyertyahézag.

Szerelje ki a gyújtógyertyát, ellenőrizze, tisztítsa meg, szükség esetén cserélje ki, állítsa be a gyertyahézagot (lásd motor kézikönyve).

Régi vagy szennyezett az üzemanyag.

Cserélje le az üzemanyagot.

Motor nem indul.

Szennyezett a légszűrő.

Tisztítsa meg a légszűrőt (lásd motor kézikönyve).

Hidegindítás esetén nem működtette a motoron lévő membránt/szivatót.

Működtesse a motoron lévő membránt/szivatót (lásd motor kézikönyve).

Leesik a fordulatszám.

Túl nagy a művelési mélység.

Csökkentse a művelési mélységet.

Túl magas a fű.

Nyírja le a fűvet a gyepszellőztetés előtt.

Eldugult a kidobónyílás.

Húzza le a gyújtógyertya csatlakozót, szüntesse meg a dugulást.

Szennyezett a légszűrő.

Tisztítsa meg a légszűrőt (lásd motor kézikönyve).

Probléma	Lehetséges ok(ok)	Hibaelhárítás
Rossz a gyepszellőztetés eredménye.	Túl kicsi a művelési mélység. Vágószerszám elhasználódott.	Állítson be mélyebb művelési mélységet. Cseréltesse ki a vágószerszámot egy szakszervizben.
Munka közben a leválasztott anyag a földön marad/ a fűfegő nem telik meg.	Tele a fűfegő vagy szennyezett. Eldugult a kidobónyílás.	Állítsa le a gyepszellőztetőt, ürítse ki, ill. tisztítsa meg a fűfegőt. Húzza le a gyújtógyertya csatlakozót, tisztítsa ki a kidobónyílást.
Szokatlan zajok (zörög, csörömpöl, zakatol).	Csavarok, anyák vagy más rögzítőelemek lazák.	Rögzítse az alkatrészeket. Ha a zajok nem szűnnek meg, keresse fel a szakszervizt.
Rázkódások.	Sérült a vágószerszám.	Cseréltesse ki a vágószerszámot egy szakszervizben.
Rezgés.	Laza a motorrögzítés.	Csináltassa meg a motor rögzítését egy szakszervizben.

